

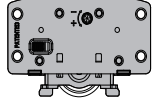



Hình ảnh					
Phụ kiện	Bánh xe	Giảm chấn	Vít ST4*16	Lục giác 2mm	Lục giác 4mm
2 cánh giảm chấn 2 bên	8	4	32	1	1
3 cánh giảm chấn 2 bên	12	4	48	1	1

Bánh xe cửa lùa áp dụng cho cả lắp đặt âm và lắp đặt bên ngoài
 Sử dụng trong tủ áo, tủ bếp với các vật liệu MDF, Gỗ, ván ép...
 Giảm chấn 2 đầu dễ dàng lắp đặt, di chuyển vị trí giảm chấn,
 An toàn và tiện lợi, nâng cao tuổi thọ và chất lượng của đồ nội thất
 Tải trọng cánh cửa: ≤50Kg/cánh
 Yêu cầu kích thước cánh: chiều rộng 400 -1200mm,
 Chiều cao : ≤2500mm

Ray sử dụng cho bánh xe cửa lùa BWA-206:
 + Ray trên AUT-62 (2m), AUT-63 (3m) :lắp giảm chấn trong lòng ray, lắp âm phía trên tủ.(nếu không dùng giảm chấn thì không cần dùng ray này).
 + Ray dưới AUD-72(2m), AUD-73 (3m): ray lắp âm phía dưới cánh tủ.
 Trường hợp không dùng đến giảm chấn như mã BWA-205 thì cả ray trên và ray dưới đều dùng mã AUD-72/73/

Wardrobe size

AUT-62/63

Ray trên

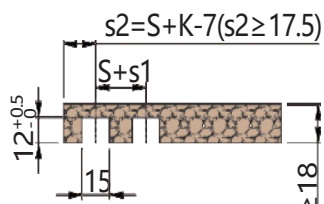
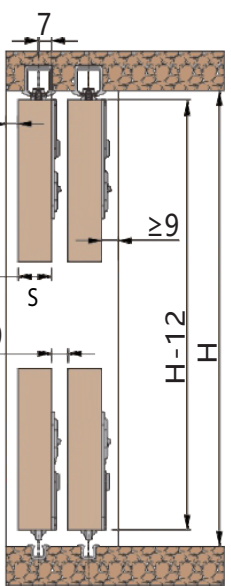
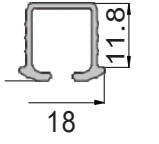

AUD-72/73

Ray dưới

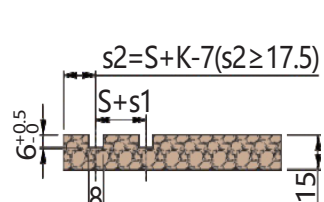
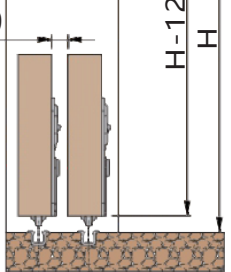
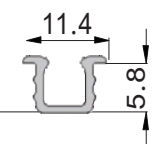

For concealed

AUT-62/63

Ray trên

Upper & down rail

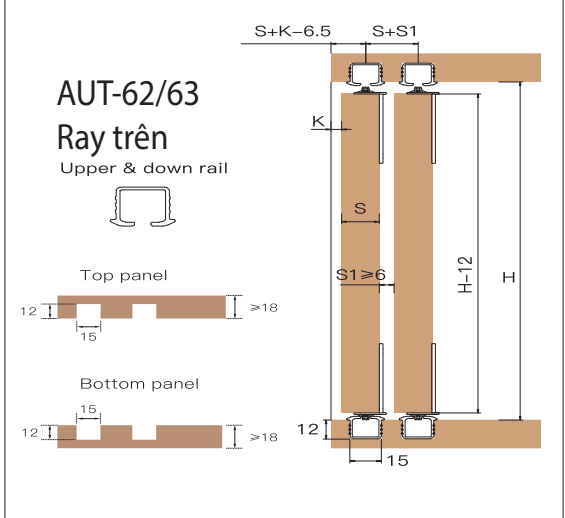

For external

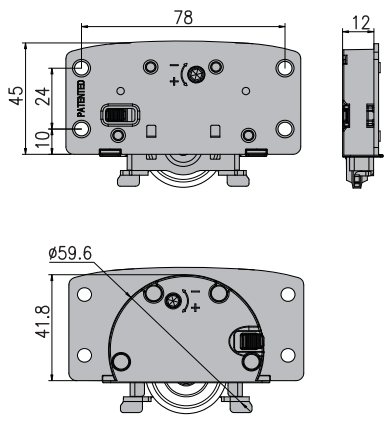
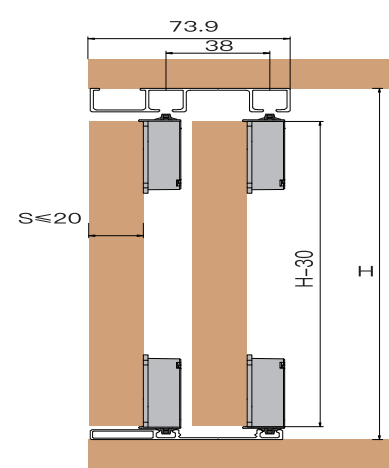
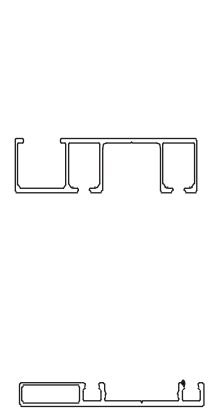

Bước 1: lắp đặt giảm chấn vào ray trên

W=L

W=Cabinet Width L=Rail Length

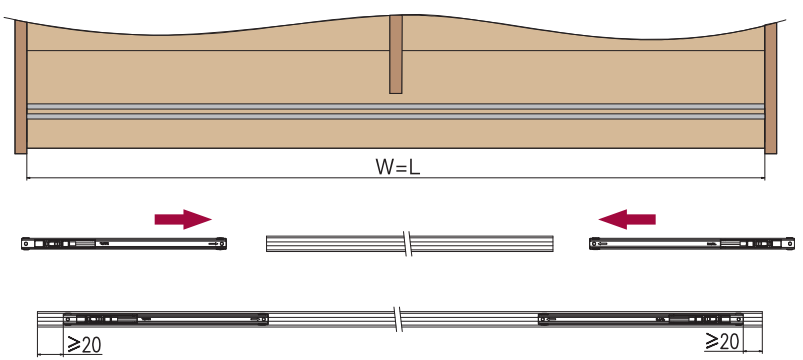

Bước 2: soi lỗ lắp đặt bánh xe vào cánh theo thông số

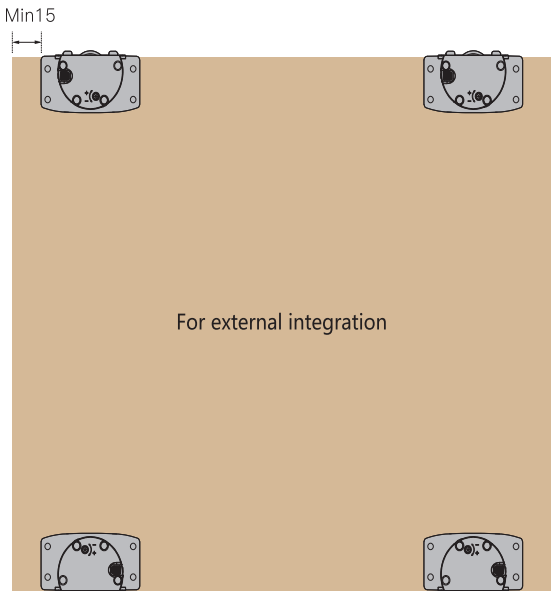
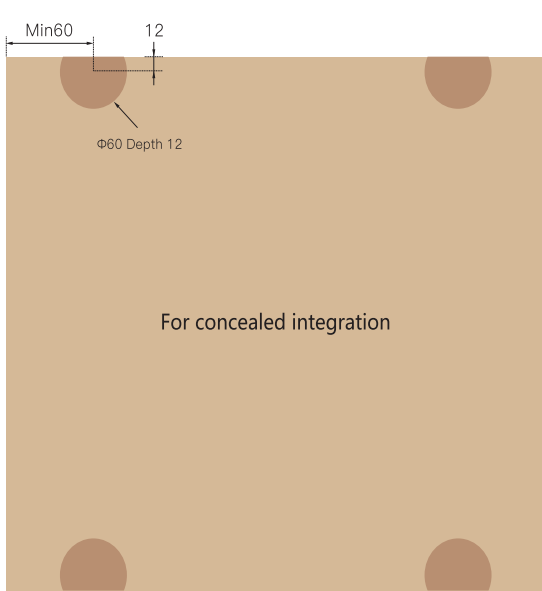

Bước 3: lắp đặt cánh tủ vào tủ.

Lắp bánh xe âm cánh

Sau khi bắt vít cố định bánh xe vào cánh, nhấn bánh xe xuống và cài khóa

Sau khi đưa cánh vào ray trên và ray dưới đã được lắp vào tủ, mở khóa chốt giữ bánh xe ở bánh xe cố định vào ray

đẩy cánh về 2 phía tủ để xác định vị trí giảm chấn, điều chỉnh cho khoảng cách hợp lý

tăng chỉnh kích cánh cho cánh cố định

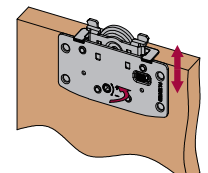
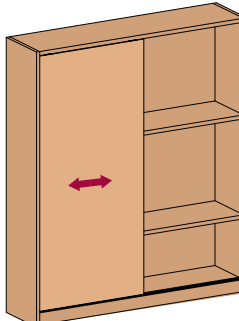
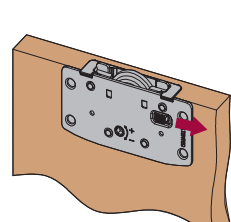
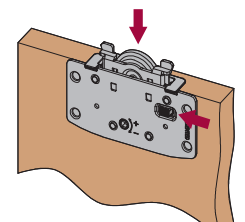

vặn khóa cố định vị trí giảm chấn



Lắp bánh xe dương

Before installing,lock the button.

After installing panel,loose the button.

Push the door at the end to position the damper; adjust the door's horizontal

Adjust the gap by regulating up roller

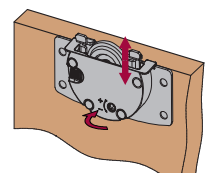
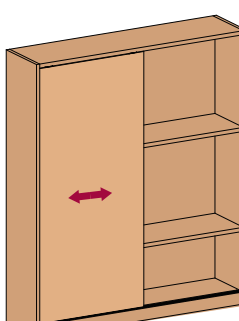
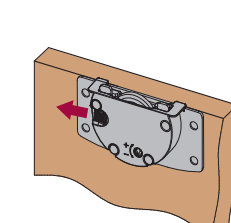
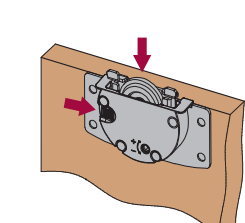

Lock the damper

